



用于毛坯料加工的
米克朗线材加工机床

预加工设备

毛坯料加工

用米克朗线材加工机床

米克朗机加工系统设计用于直接从线材或棒料来加工生产精密工件。
若使用米克朗线材加工设备制作小坯料，随后上米克朗组合机床加工，
效率将更高。

线材剪切机

Mikron TR-42/2

机床精度可靠，产量高
用于线材校直和剪切

技术数据			
电机 带变频驱动器	0.75 kW	240/400 V	50/60 Hz
盘料尺寸	内径从 450 至 550 mm		
盘料直径	外径从 650 至 750 mm		
盘料最大重量	50 kg		

加工			
产量	150-800 件/分		
能力	铝 Ø5 mm	黄铜 Ø5 mm	紫铜 Ø5 mm 钢 Ø3 mm
切割长度	从 1 mm 至 35 mm (需3种凸轮)		
切割精度	±0.05 mm		

送线 切模运动 切线

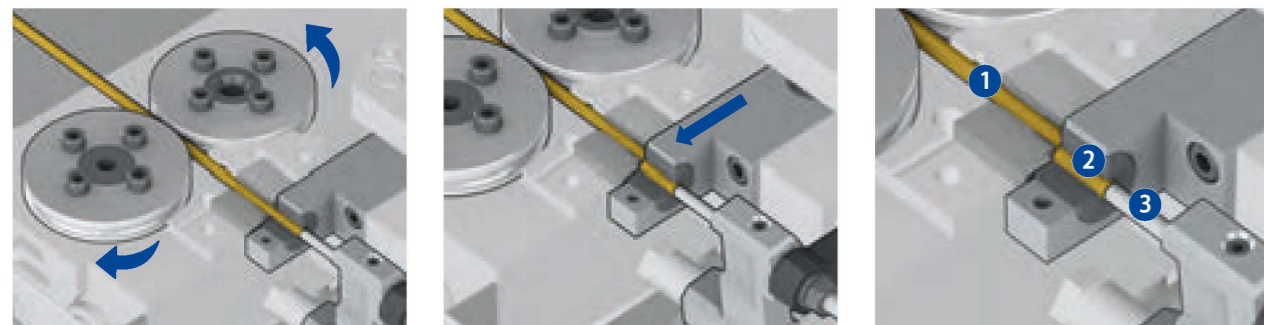

剪切机构
1. 碳化钨导向模
2. 碳化钨活动切模
3. 活动限位块，用于料长调整



线材剪切机

Mikron TR-42/4

机床精度可靠，产量高
用于线材校直和剪切

技术数据			
电机 带变频驱动器	2.2 kW	240/400 V	50/60 Hz

加工			
产量	150-500 件/分		
能力	铝 Ø8 mm	黄铜 Ø8 mm	紫铜 Ø8 mm 钢 Ø4.5 mm
切割长度	从 1 mm 至 45 mm (需3种凸轮) 手动调整范围 19 mm		
切割精度	±0.05 mm		
自动切割长度检测和超零件排除			

送线 切模运动 切线

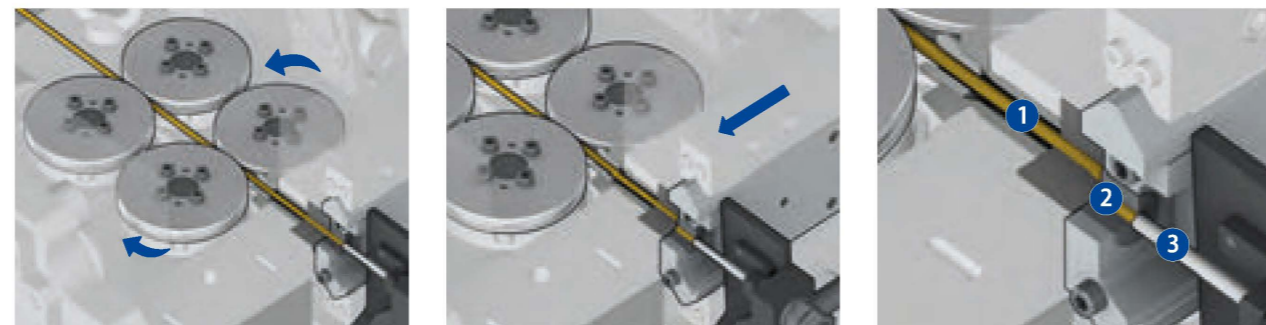

剪切机构
1. 碳化钨导向模
2. 碳化钨活动切模
3. 活动限位块，用于料长调整



线材锯切机

Mikron TF-120

用于线材校直和锯切

技术数据 (mm)	黄铜	钢
最大 Ø	11	7
长度，双切割	10-40	10-40
最大长度，单切割	80	80

- 高产量，可达 200 件/分钟，视材料和尺寸，使用2个锯片同时切割
- 高切割精度，重复精度 ±0.05 mm
- 可同时切料至4个，视材料和尺寸
- 直接从 TF-120 送料给 Multistar 机床
- 加工工序编程简单，如：
 - 切削速度
 - 节拍
- 线材校直和锯切

2 片锯样例



形状	材料	长度 (mm)	件/分
□ 5	黄铜	10+10	100+100
○ 6		20+20	95+95
○ SW5		30+30	90+90
		40+40	80+80
□ 8	黄铜	85+85	80+80
○ 9		25+25	80+80
		30+30	70+70
○ SW8		40+40	60+60
		80	50

形状	材料	长度 (mm)	件/分
□ 10	黄铜	15+15	65+65
○ 11		25+25	60+60
○ SW10		30+30	50+50
		40+40	40+40
□ 6	易切削钢	10+10	50+50
○ 7		20+20	40+40
○ SW6		30+30	30+30
		40+40	25+25
		80	25

线材锯切机

TF-120 + 预车削单元

通过车削头进行线材预车加工

技术数据 (mm)	黄铜
最大 Ø	6.5
最大长度	80

- 高产量，可达 50 件/分钟，视材料、尺寸和车削形状
- 高切割精度，重复精度 ± 0.05mm
- 直接从 TF-120 送料给 Multistar 机床
- 校直和车削 + 切线

车削头张开 车削头闭合

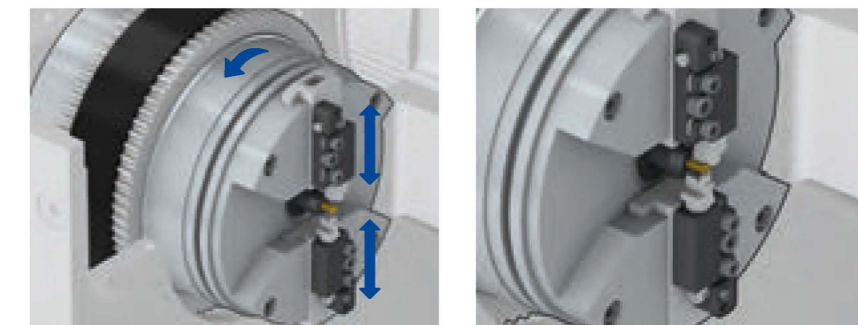

形状	材料	长度 (mm)
□ 4	黄铜	80
○ 6.5		
○ SW6		



预加工设备

线材剪切机

Mikron TR-42/2

Mikron TR-42/4

机床精度可靠，产量高

用于线材校直和剪切

长x宽x高 TR-42/2: 830x629x1250 mm

长x宽x高 TR-42/4: 1800x1000x1300 mm



重量 TR-42/2: 250 KG
重量 TR-42/4: 580 KG

线材锯切机

Mikron TF-120

用于线材校直和锯切

长x宽x高: 2200x900x1950 mm



重量: 650 KG

线材锯切机 + 预车单元

Mikron TF-120 + 预车单元

使用车削头对线材进行预车加工

长x宽x高: 2200x900x1950 mm



重量: 660 KG

Mikron Machining

Mikron Switzerland AG, Agno Division Machining

Headquarter
Via Ginnasio 17
6982 Agno
Switzerland
Tel. +41 91 610 61 11
Fax +41 91 610 66 80
mag@mikron.com

Mikron Germany GmbH

Berner Feld 71
D-78628 Rottweil
Tel. +49 741 5380 0
Fax +49 741 5380 580
mro@mikron.com

Mikron Corp. Monroe

200 Main Street
P.O. Box 268
Monroe, CT 06468 / USA
Tel. +1 203 261 31 00
Fax +1 203 268 47 52
mmo@mikron.com

中国
米克朗工业设备(上海)有限公司
上海市松江区洞泾镇
洞业路358号3号厂房
邮编: 201619
直线: 021-6445 0566

北京办事处:
北京市海淀区车公庄西路30号
华侨公寓1-42
邮编: 100048
电话: 010-6848 3190

重庆办事处:
重庆市渝中区邹容路68号
大都会商厦1210室
邮编: 400010
电话: 023-6352 1249
电话: 023-6392 1219

销售: machines.msh@mikron.com
服务: services.mm.msh@mikron.com



应用样例

